



# SPECYFIKACJA TECHNICZNA ŻALUZJI LOFT

Poniżej przedstawiamy specyfikację techniczną żaluzji aluminiowych LOFT

1. Wymiary żaluzji LOFT.....str. 2
2. Wymiary elementów żaluzji LOFT.....str. 3-4
3. Tabela wymiarów i elementów LOFT.....str. 5

# WYMIARY ŻALUZJI LOFT

## WYSOKOŚĆ ŻALUZJI

to wysokość całej, w pełni rozwiniętej żaluzji wraz ze wszystkimi jej elementami, łącznie z rynną górną.

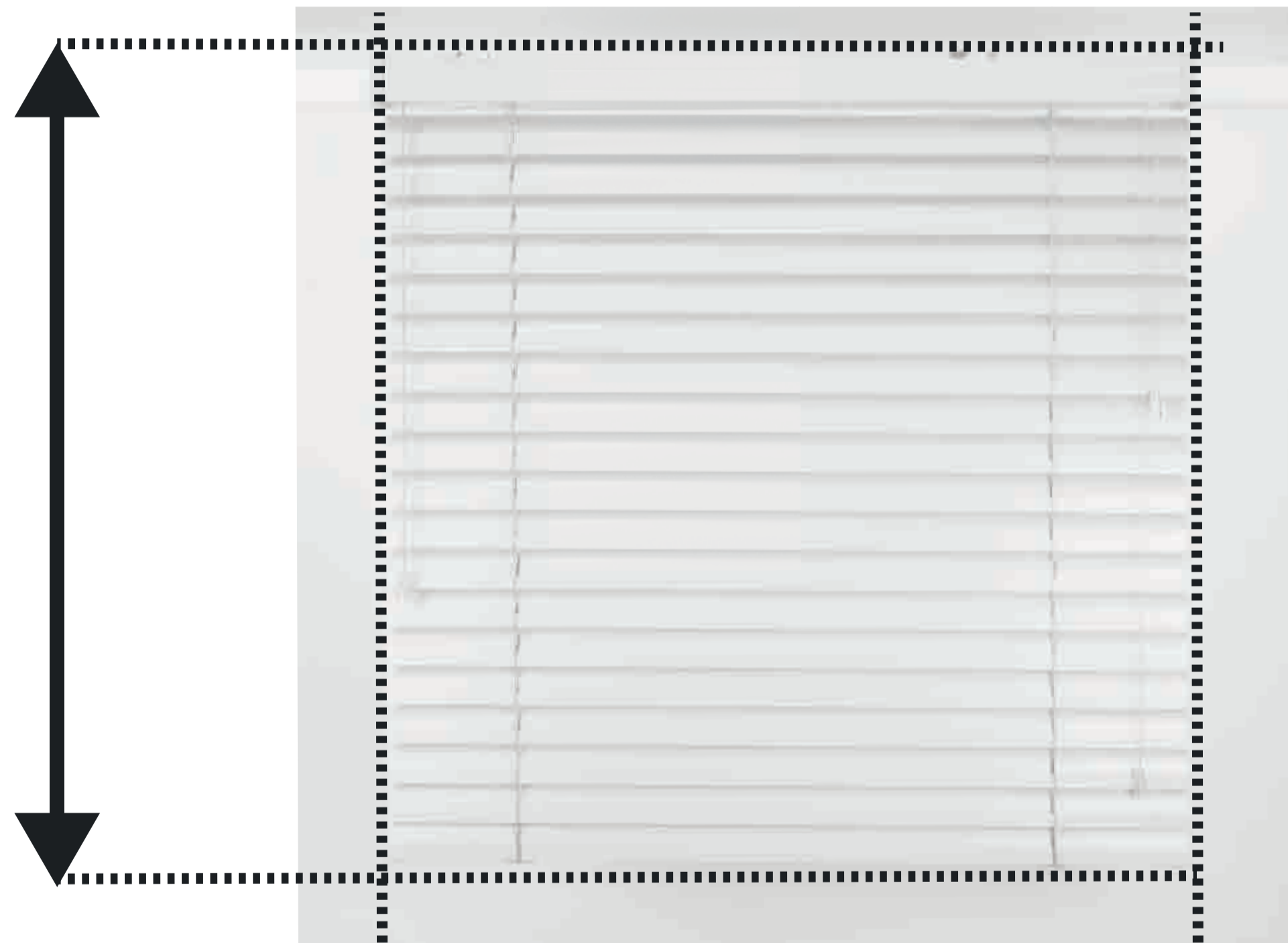

## SZEROKOŚĆ ŻALUZJI

dotyczy wszystkich elementów, oprócz boków maskownicy.

# WYMIARY ELEMENTÓW ŻALUZJI LOFT

**RYNNA MOCUJĄCA  
Z MASKOWNICĄ DREWNIANĄ**

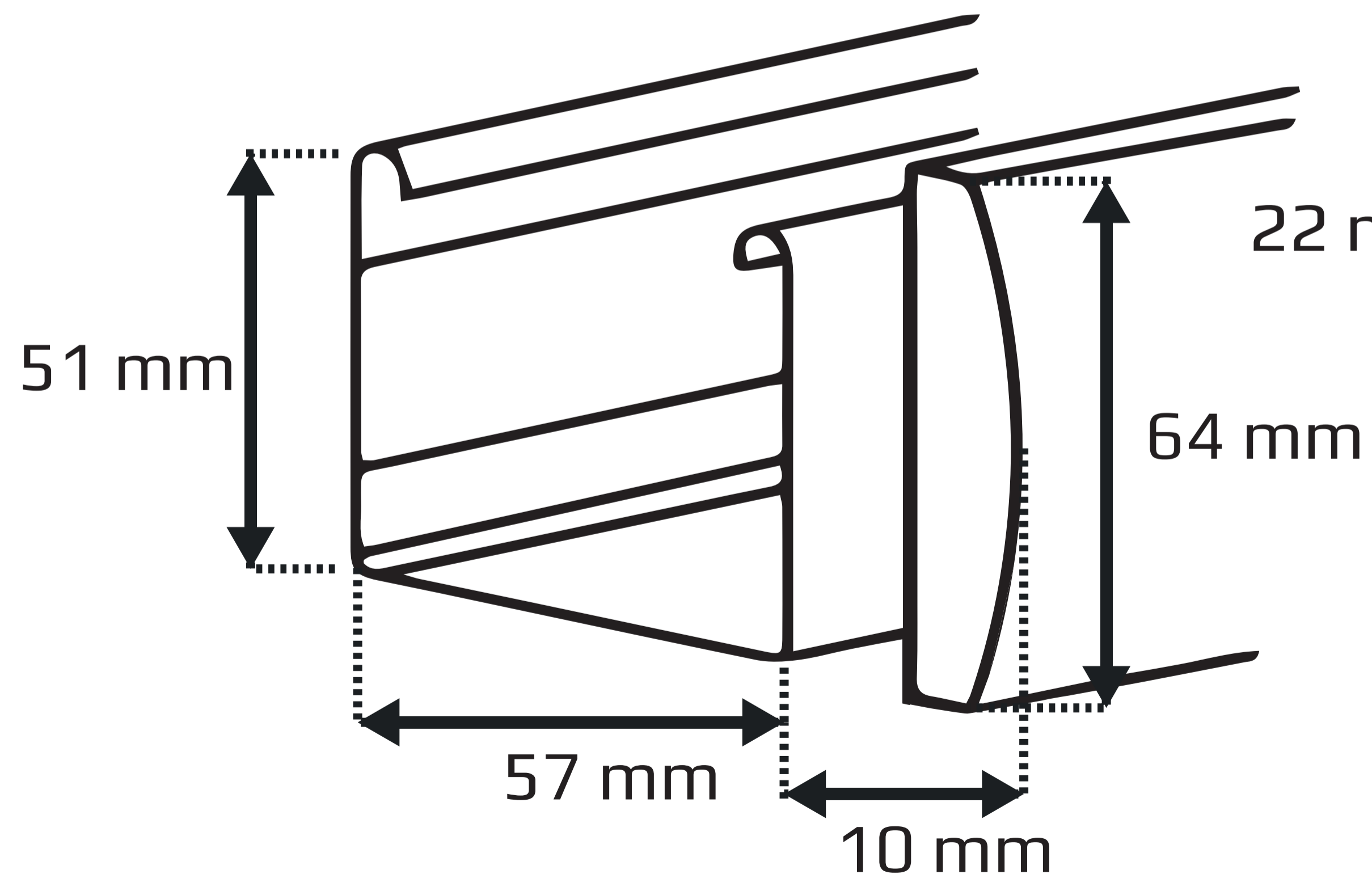

**BELKA  
OBCIĄŻAJĄCA**

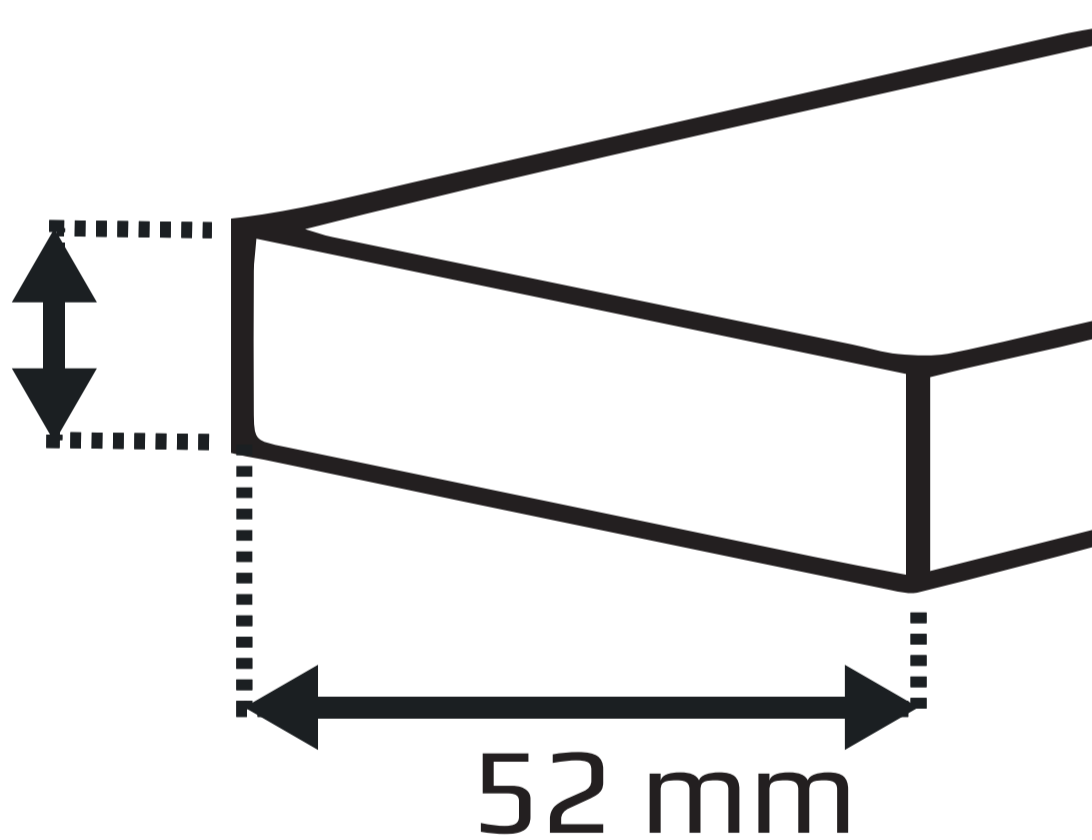

# WYMIARY ELEMENTÓW ŻALUZJI LOFT



**30**   **25**   **85**   **35**  
30   55   140   175

(od krawędzi)

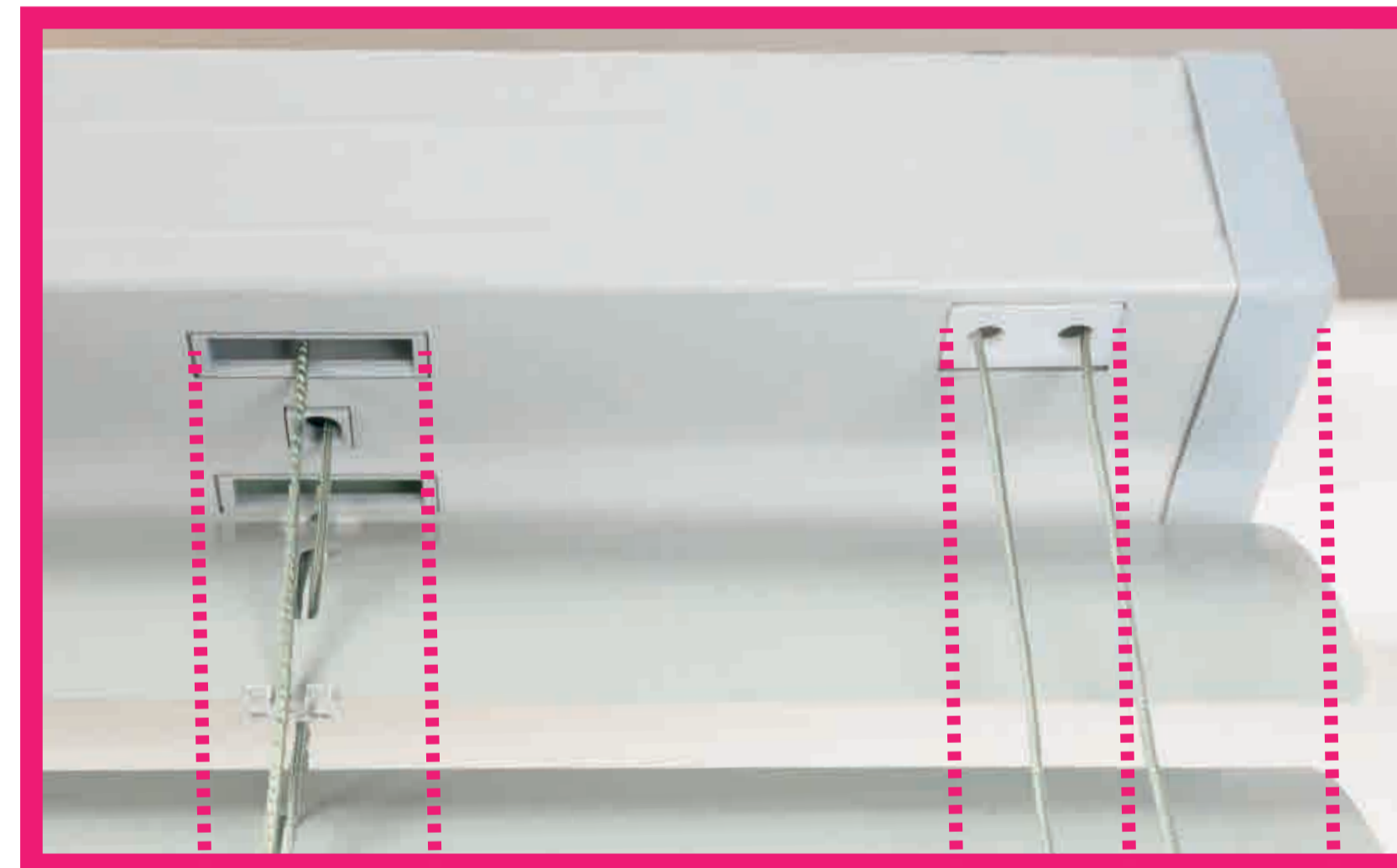

**35**   **85**   **25**   **30**  
35   85   25   30

(od krawędzi)

**Wszystkie wartości podane w milimetrach (mm).**

# TABELA WYMIARÓW I ELEMENTÓW LOFT

Sznurki-pokrętło Łańcuszek Silnik	Materiał	Pojedyncza Dual	Grubość lamelki (mm)	Max. szerokość do wysyłki (cm)	Max. szerokość produkcyjna (cm)	Min. szerokość (cm)	Max. powierzchnia (mkw)	Min. wysokość (cm)	Max. wysokość (cm)
Sznurki-pokrętło	Aluminium	Pojedyncza	<1	240	360	45	5	30	380
Sznurki-pokrętło	Aluminium	Pojedyncza	<1	240	360	45	10	30	380
Sznurki-pokrętło	Aluminium	Dual	<1	240	360	90	10	30	380
Silnik	Aluminium	Pojedyncza	<1	240	395	55	15	30	380
Silnik	Aluminium	Dual	<1	240	395	110	15	30	380