



SPECYFIKACJA TECHNICZNA ŻALUZJI HOME

Poniżej przedstawiamy specyfikację techniczną żaluzji aluminiowych HOME

1. Wymiary żaluzji HOME.....str. 2
2. Wymiary elementów żaluzji HOME.....str. 3-4
3. Tabela wymiarów i elementów HOME.....str. 5

WYMIARY ŻALUZJI HOME

WYSOKOŚĆ ŻALUZJI

to wysokość całej, w pełni rozwiniętej żaluzji wraz ze wszystkimi jej elementami, łącznie z rynną górną.



SZEROKOŚĆ ŻALUZJI Z MASKOWNICĄ

Maskownica z bokami jest szersza od pozostałych elementów żaluzji o 2 cm (1 mm z każdej strony).

Maskownica frontowa, bez boków ma szerokość równą szerokości żaluzji.

SZEROKOŚĆ ŻALUZJI

dotyczy wszystkich elementów, oprócz boków maskownicy.

WYMIARY ELEMENTÓW ŻALUZJI HOME

**RYNNA MOCUJĄCA
Z MASKOWNICĄ DREWNIANĄ**

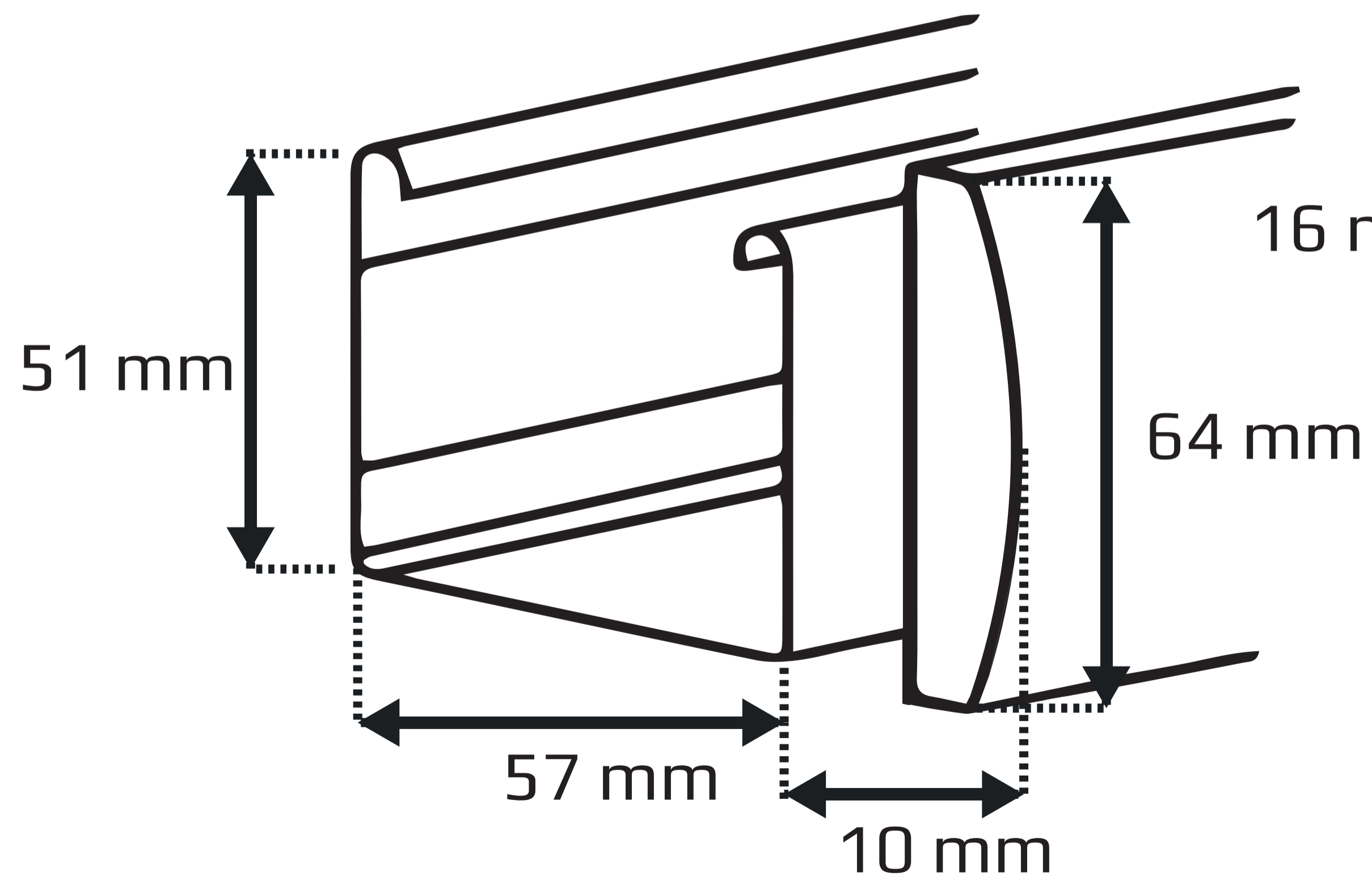

**BELKA
OBCIĄŻAJĄCA**

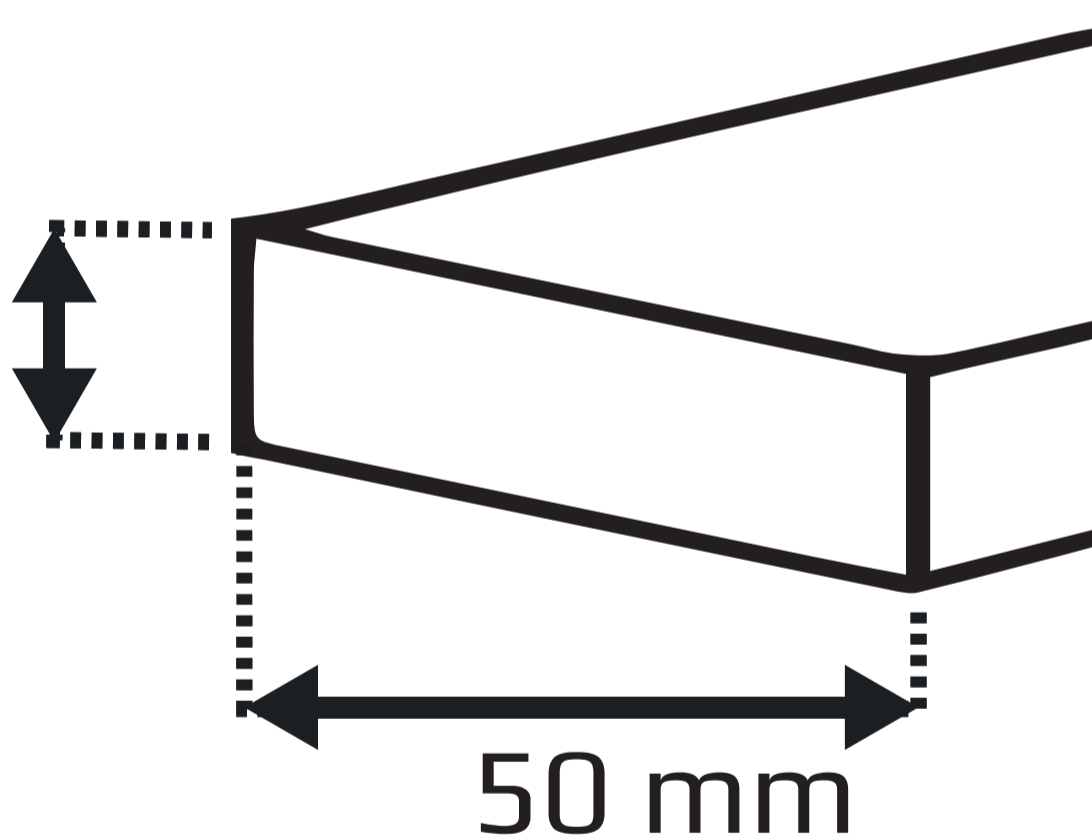

WYMIARY ELEMENTÓW ŻALUZJI HOME

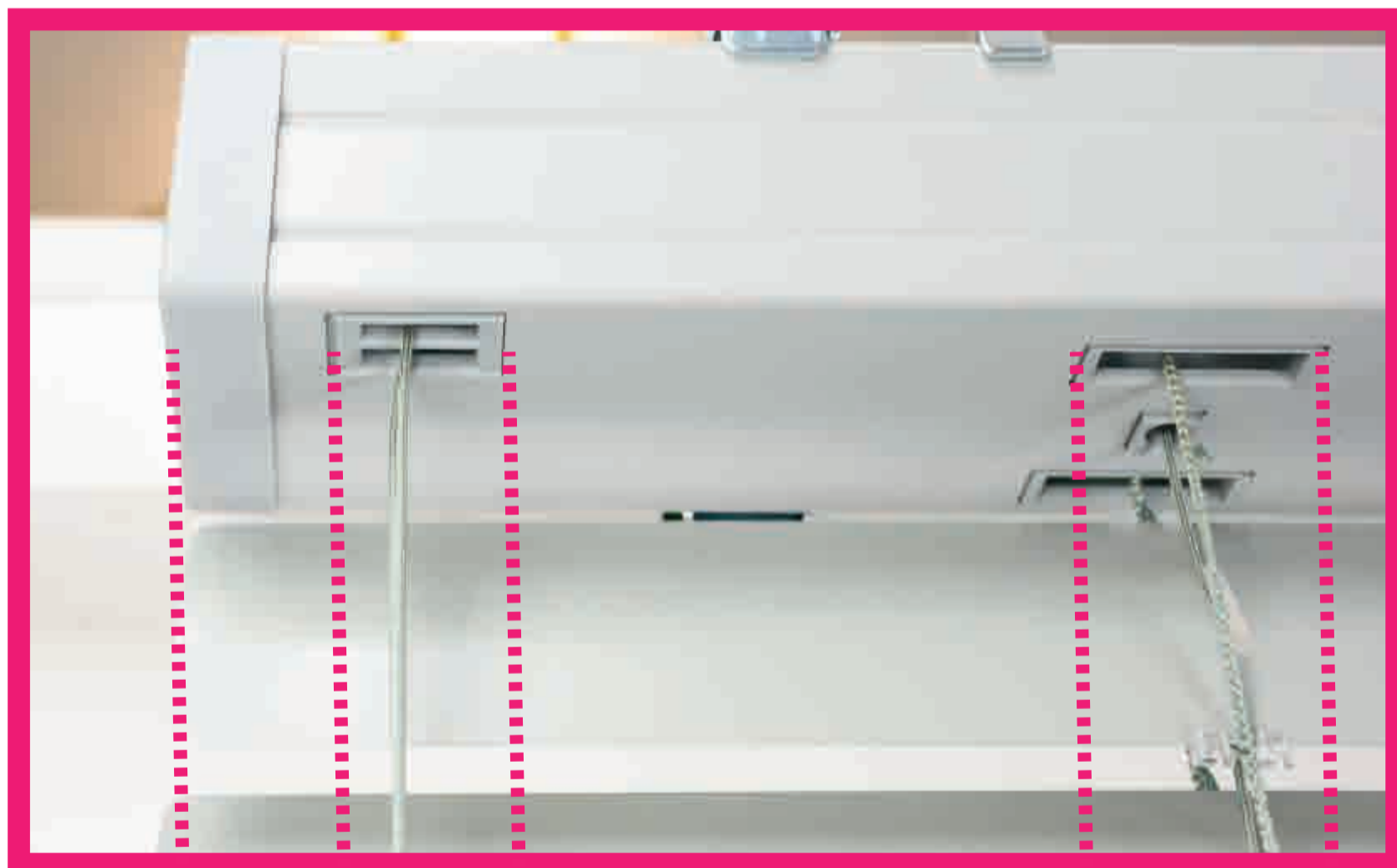

30 25 85 35

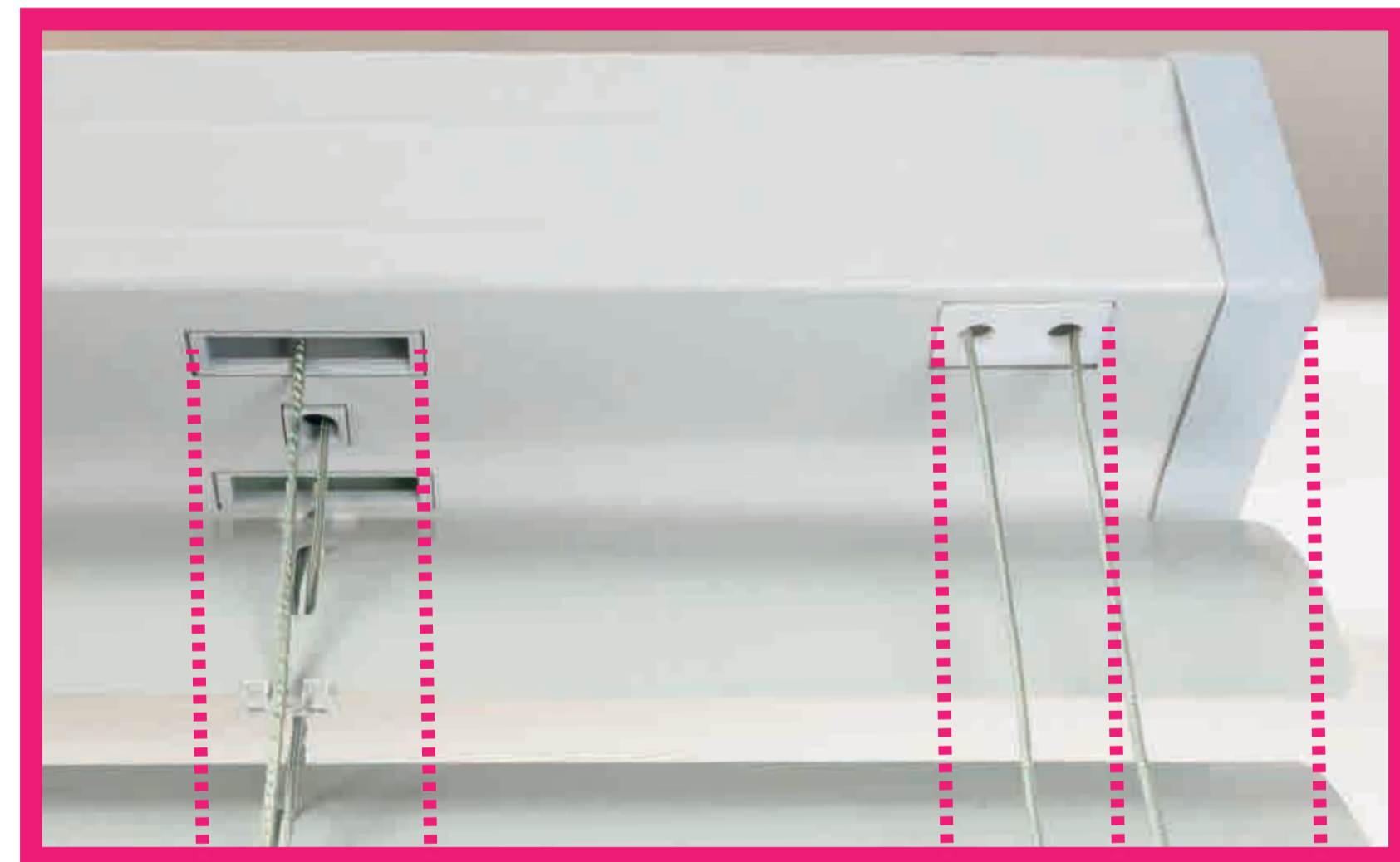

35 85 25 30

Wszystkie wartości podane w milimetrach (mm).

TABELA WYMIARÓW I ELEMENTÓW HOME

Sznurki-pokrętło Łańcuszek Silnik	Materiał	Pojedyncza Dual	Grubość lamelki (mm)	Max. szerokość do wysyłki (cm)	Max. szerokość produkcyjna (cm)	Min. szerokość (cm)	Max. powierzchnia (mkw)	Min. wysokość (cm)	Max. wysokość (cm)
Sznurki-pokrętło	Aluminium	Pojedyncza	<1	240	360	45	5	30	380
Sznurki-pokrętło	Aluminium	Pojedyncza	<1	240	360	45	10	30	380
Sznurki-pokrętło	Aluminium	Dual	<1	240	360	90	10	30	380
Silnik	Aluminium	Pojedyncza	<1	240	395	55	15	30	380
Silnik	Aluminium	Dual	<1	240	395	110	15	30	380